

Winkelverbinder Nivello⁺
corner bracket Nivello⁺

Modell: Glas-Wand 90°, flächenbündig
model: glass-wall 90°, flush

Glasdicke | glass thickness:
8/10 mm

Befestigungslasche außen
bracket outside

Die Duschbeschläge dürfen nur mit warmen Wasser und einem weichen Tuch feucht abgewischt und nachgetrocknet werden. Scharfe, aggressive, alkalische oder chlorhaltige Reiniger, Scheuermittel oder Lösungsmittel dürfen nicht verwendet werden. | The hinges may only be cleaned with warm water and a soft, wet cloth. Sharp, aggressive, alcaic or chloric cleaners, scrubbing or solvent cleaners may not be used.



Pauli + Sohn GmbH

Industriestraße 20 • 51597 Morsbach
Telefon: +49(0)22 94-9803-0

Eisenstraße 2 • 51545 Waldbröl
Telefon: +49(0)22 91-9206-0



Stand: 1/2012

www.pauli.de
info@pauli.de

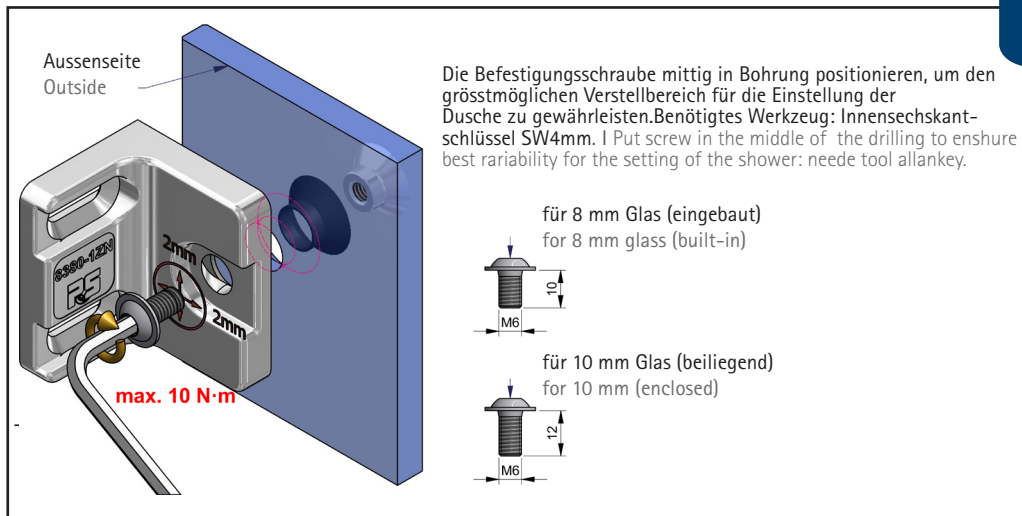

 Bis zum Erreichen des max. Anzugsmomentes von 10N·m anziehen. Nach ca. 15 Minuten noch einmal auf das max. Anzugsmoment nachziehen.

 Until the maximum torque of 10 N·m is achieved. After approx. 15 minutes, retighten alternately to the maximum torque.

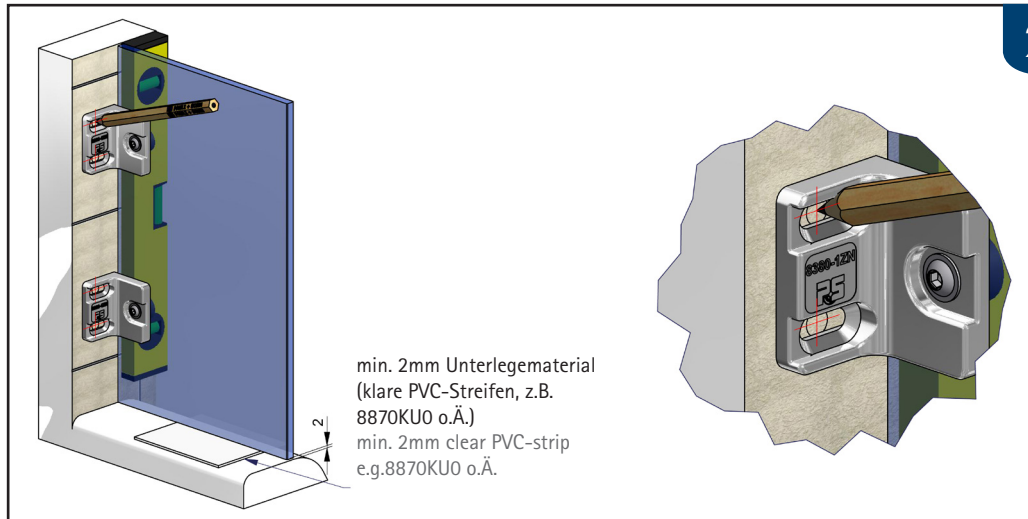

 Aufsetzen des Seitenteils auf den Wannen- bzw. Duschtassenrand mit den vormontierten Winkeln, um die Position der Bohrungen für die Wandlaschen anzuzeichnen.

 Position the door wing with the pre-assembled shower hinges on the bath tub resp. Shower tray edge to mark the drillings for the wall mounting plates.

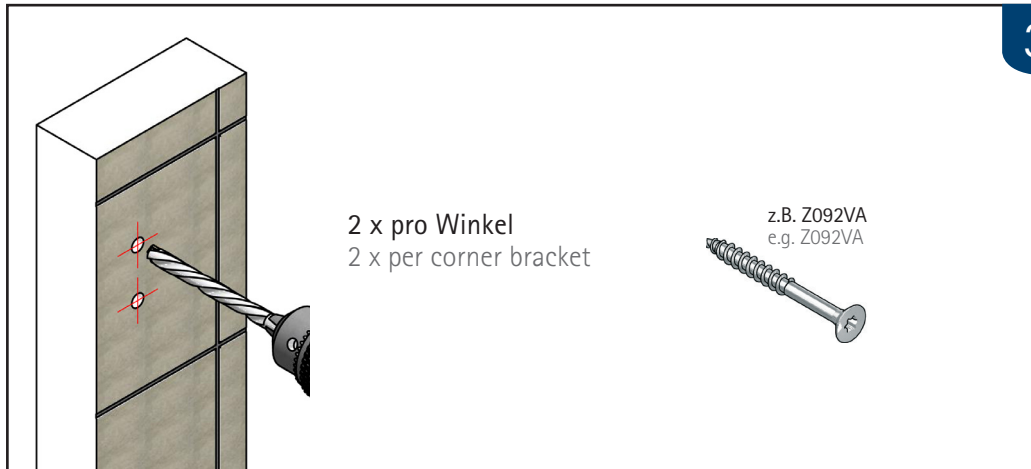

 **Wichtig:** Schrauben und Dübel müssen an die jeweilige bauliche Situation angepasst sein! Der Bohrer ist entsprechend der Größe der Dübel zu wählen. Die Schrauben sollten aus Edelstahl A2 oder A4 bestehen und einen Senkkopfdurchmesser von **min. 10 mm und max. 12 mm** aufweisen.

 **Important:** Screws and dowels must be suitable for the corresponding structural situation! Select a drill bit that corresponds to the size of the dowels. The screws should be made of stainless steel 304 or 316 and provide a countersink diameter of at least 10 mm and 12 mm at most.

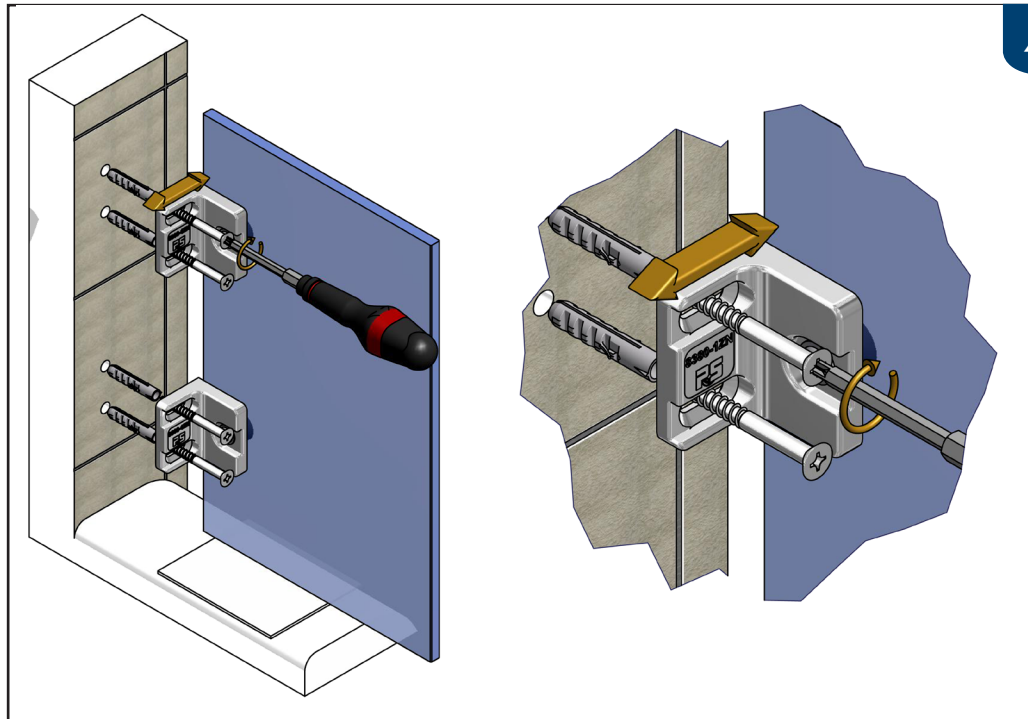

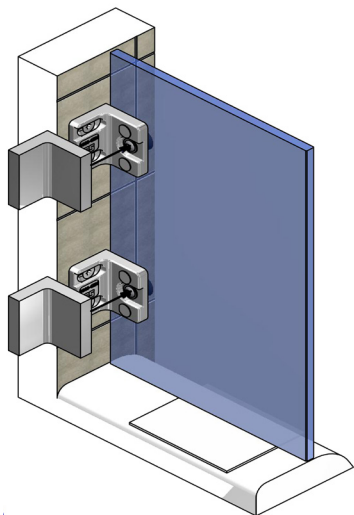

502332, doppelseitiger Klebepunkt
502332, self adhesive plastic coatings

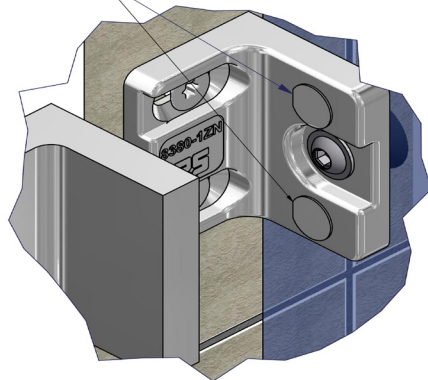

2 x pro Winkel
2 x per corner bracket





Zur Fixierung der Abdeckbleche 8380-2ZN liegen den Beschlägen doppelseitige Klebepunkte, Best.-Nr. 502332, bei.

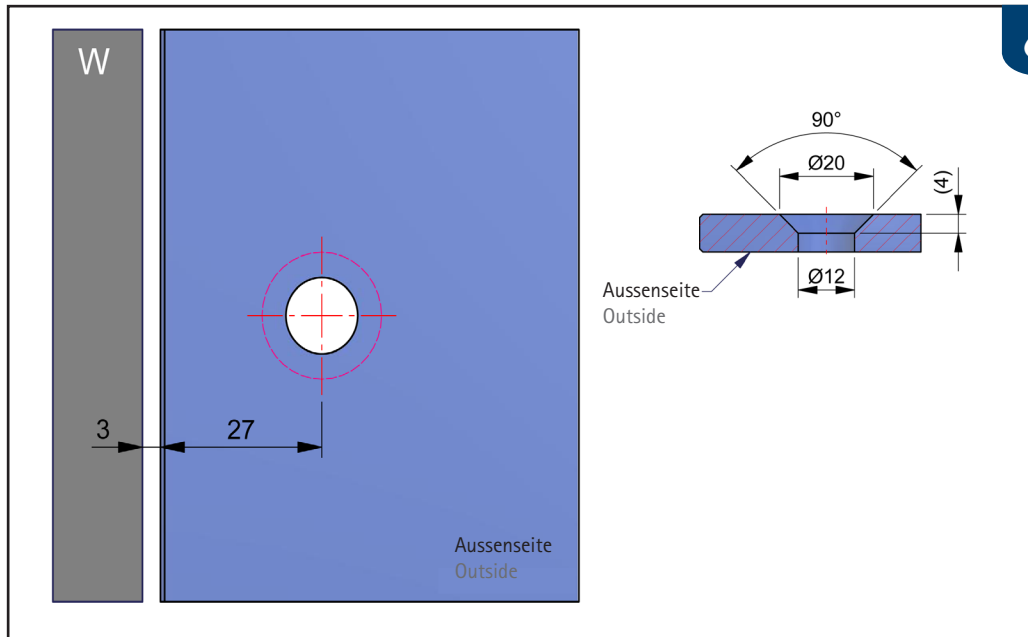

The fittings are provided with double-sided adhesive dots for fixing the 8380-2ZN cover plates. (art. no. 502332)



 Glasbearbeitung für 8mm Glas

 Glass works for 8 mm glass



Pauli + Sohn GmbH

Industriestraße 20 • 51597 Morsbach

Telefon: +49(0)2294-9803-0

Eisenstraße 2 • 51545 Waldbröl

Telefon: +49(0)2291-9206-0



Stand: 11/2011

www.pauli.de

info@pauli.de